



## ДИЗЕЛЬНЫЕ ВИЛОЧНЫЕ ПОГРУЗЧИКИ

# JAC

### JAC CPCD30 H / # 230159499

#### ТЕХНИЧЕСКИЕ ХАРАКТЕРИСТИКИ

<b>A</b> Высота подъема	4,5 м
Длина вил	1,07 м
Двигатель	дизельный, Xinchai C490BPG
Грузоподъемность	3000 кг
Свободный ход мачты	11,5 см
<b>B</b> Габаритная длина с вилami	3,84 м
<b>C</b> Габаритная длина без вил	2,76 м
<b>B</b> Габаритная ширина	1,23 м
<b>E</b> Высота мачты в опущенном состоянии	2,65 м
Макс. преодолеваемый уклон	15%
<b>F</b> Колесная база	1,76 м
<b>G</b> Дорожный просвет	13 см
Наружный габаритный радиус поворота	2,55 м
Скорость движения, с грузом/без груза	19/19 км/ч
Скорость подъема мачты, с грузом/без груза	560/570 мм/с
Привод колёс	2WD
Тип колёс	Пневматические
Размер шин (передн./задн.)	28×9-15-14PR / 6.50-10-10PR
Ёмкость топливного бака	55 л
Вес	4140 кг

#### ДОПОЛНИТЕЛЬНОЕ ОСНАЩЕНИЕ

- Тёплая кабина
- Мачта вагонного типа
- Боковое смещение вил

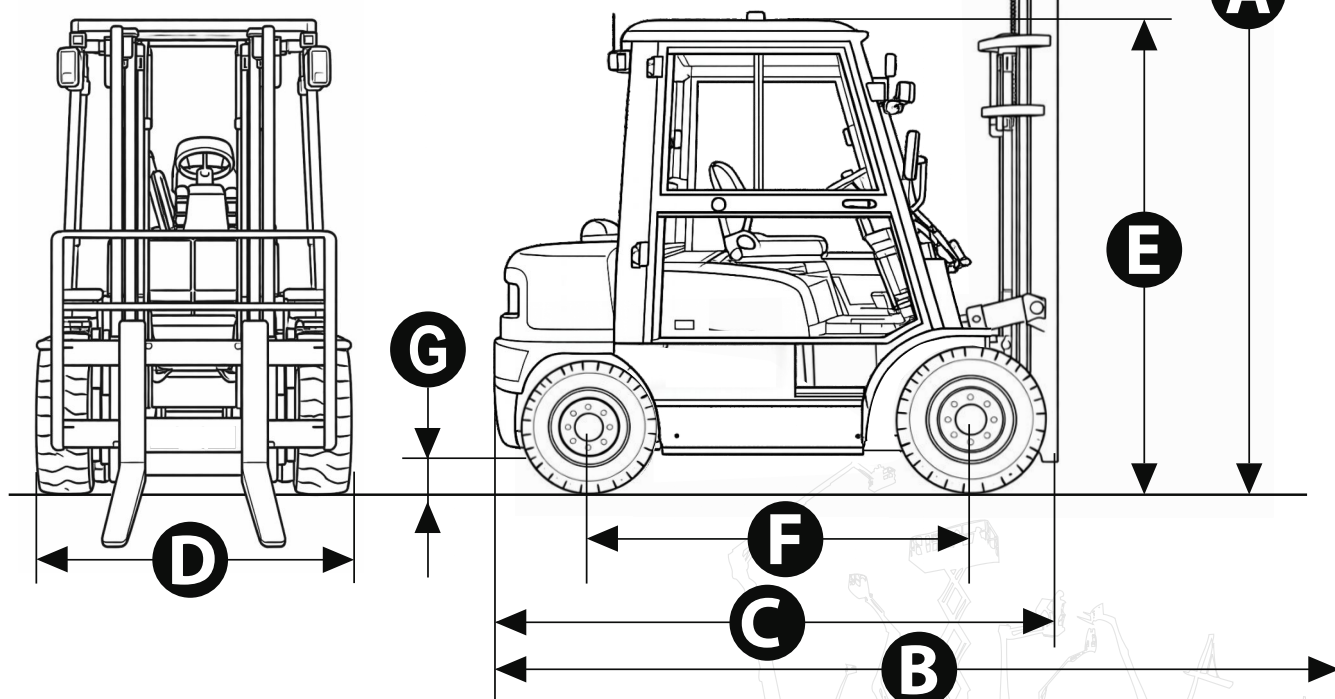

ООО ПК «ДИМЕРС»  
 Контакты:  
 тел.: 8 800 302 87 47 (звонок бесплатный)  
 сайт: димерс.рф  
 email: аренда.dimers@mail.ru

**ДИМЕРС**  
 аренда подъемного оборудования